



HELIPRO 20290

高效粗铣加工

Tooling for you.



HELIPRO 20290

HeliPro 20290将Palbit经典的XPET 1706刀片(转角半径从0.8 mm到3.2 mm)提升到了一个新的生产力水平。

HELIPRO 20290的螺旋结构提高了切屑的释放率, 实现更深的加工, 提高材料去除率(MRR)。

这种多功能工具简化了生产周期, 提高了各种材料的铣削效率。

Palbit对设计和质量的承诺确保了高性能加工的耐用及可靠的工具。





HELIPRO 20290

刀体最多可安装**30**片刀片

- 方肩铣
- 螺旋插补铣
- 型腔铣
- 槽铣

Dc	50 - 125
Ap	63 - 79
Insert size	17

HELIPRO 20290

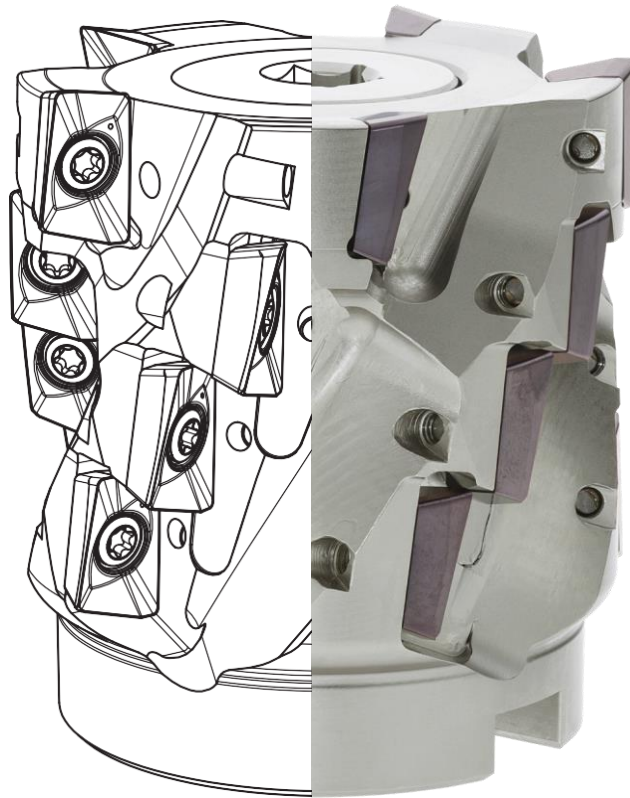

刀尖角
0,8-3,2 mm

提高侧壁的直线度，
最大成都能降低表面凹陷，最好使用刀尖角
为0.8的刀片

产品特性：

- 高金属去除能力
- 优越的稳定性
- 卓越的排屑能力
- 多功能刀具
- 成本效益显著

产品优势

- **高金属去除力：**
长刃刀具具有高金属去除能力，使其成为更深，更大，更重的方肩铣削应用的理想选择；
- **优越的稳定性：**
先进的设计提供了卓越的稳定性，这在对刚性有极高要求的侧铣应用中至关重要；
- **优越的切屑排除设计：**
大螺旋确保了一个平稳的切屑排除，即使在更高的金属去除率先依然能维持切屑的安全有效排除；
- **通用性：**
和多种断屑槽和刀尖圆弧适用于广泛的材料和应用，包括高切深的方肩加工和全开槽铣削，使其成为一种多功能工具；
- **高性价比：**
由于材料去除率高，它可以减少生产时间，使其成为专业人士寻求降低成本而不牺牲性能或质量的绝佳选择

产品结构

刀体	刀片	库存
050A20290-03-08-022085-063-12	XPET 1706...	●
063A20290-04-08-027085-063-16	XPET 1706...	●
080A20290-05-08-032085-063-20	XPET 1706...	●
100A20290-06-08-040085-063-24	XPET 1706...	●
125A20290-06-08-040105-079-30	XPET 1706...	○

- Stock Items
- Available under request

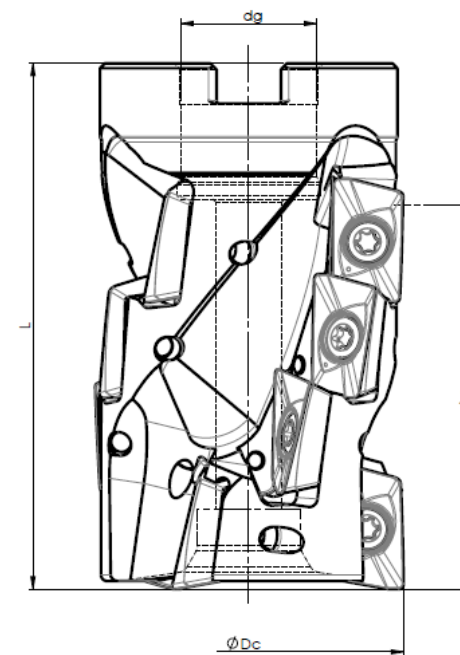

刀片

Geometry Code	Reference	P			M		K				N	S		Dimensions (mm)					
		CVD	PVD		PVD		CVD		PVD		UNC	PVD							
		T9	T1	G6	X9	G6	L5	L9	T1	G6	10	X9	G6	iC	S	I	R	F	
1111986	XPET 170608 PDER-LP		●	●					●	●				11,3	6,35	17,5	0,8	1,8	
1111987	XPET 170616 PDER-LP		●	●					●	●				11,3	6,35	17,5	1,6	1,2	
1111988	XPET 170608 PDSR-MP	●	●	●			●	●	●	●				11,3	6,35	17,5	0,8	1,8	
1111989	XPET 170616 PDSR-MP		●	●			●	●	●	●				11,3	6,35	17,5	1,6	1,0	
1111990	XPET 170608 PDFR-LN										●			11,3	6,35	17,5	0,8	1,2	
1111991	XPET 170620 PDFR-LN										●			11,3	6,35	17,5	2,0	1,0	
1111992	XPET 170632 PDFR-LN										●			11,3	6,35	17,5	3,2	0,8	
NEW	1112223	XPET 170608 PDER-LS			●	●							●	●	11,3	6,35	17,5	0,8	1,8
NEW	1113373	XPET 170612 PDER-LS			○								○		11,3	6,35	17,5	1,20	1,56
NEW	1113361	XPET 170616 PDER-LS			●								●		11,3	6,35	17,5	1,60	1,19
NEW	1113362	XPET 170620 PDER-LS			●								●		11,3	6,35	17,5	2,00	2,10
NEW	1113363	XPET 170632 PDER-LS			●								●		11,3	6,35	17,5	3,20	0,96

- 首选
- 库存品
- 接单生产



Tooling for you.

We empower you to
maximize your machining capabilities.

